

FENSTER- ABDICHTUNG MIT SYSTEM

i3 ProSysteme

i3 Baukasten-
System

Vorwand-
montage-
Systeme

i3

RAL
GÜTEZEICHEN



Wenn es ums Abdichten und Kleben geht, bietet illbruck Ihnen ein umfassendes Portfolio hochwertiger Produkte für perfekte Ergebnisse.

Im Bereich des Abdichtens definiert illbruck mit dem **i3 BaukastenSystem** Anwendungsvielfalt, Montageerleichterung und System-sicherheit. Besteht eine konkrete Anwendungsanforderung, beispielsweise an den Einbruchschutz, bieten die **i3 ProSysteme** eine einfache und sichere Antwort. Im Bereich der Fenstermontage hat illbruck mit den beiden **Vorwandmontage-Systemen** eine herausragende und einfache Lösung für die Montage von Fenstern in der Dämmebene entwickelt.

Egal ob es sich um Fenster, Fassaden, Innenausbau, den Außenbereich eines großen Bauvorhabens oder eine kleine Sanierungsmaßnahme handelt – illbruck hat die passende Lösung.

illbruck ist eine Marke von Tremco CPG, einem europäischen Hersteller und Anbieter leistungsstarker Bauprodukte.

- 04 illbruck „Genau mein Ding“
- 06 Beratung und Tools
- 08 Individuelles Schulungskonzept
- 09 Nachhaltigkeit/Qualitätsnachweise

i3 ProSysteme–Lösungen für besondere Anforderungen:

- 10 i3 ProSysteme und RAL-Gütezeichen
- 13 Schnelle Montage
- 13 Einbruchschutz
- 13 Schallschutz
- 14 Absturzsicherung
- 14 Große Elemente / Breite Fugen
- 15 Vorwandmontage
- 16 Sanierung
- 17 Unterer Anschluss
- 17 Monolithische Fassadenfuge

i3 BaukastenSystem–Lösungen nach baulicher Anforderung:

- 18 i3 BaukastenSystem und Komponenten
- 20 Einschaliges Mauerwerk
- 23 Wissenswertes
- 24 Wärmedämmverbundsysteme
- 26 Mehrschaliges Mauerwerk
- 27 Wissenswertes
- 28 Holzbauweise
- 29 Wissenswertes
- 30 i3-Produkte im Überblick

Vorwandmontage-Systeme

- 32 Vorwandmontage-System PRO
- 33 Vorwandmontage-System SMART
- 34 Die Tremco CPG-Welt
- 35 Produktzuordnung

**Qualitäts-
produkte
für perfekte
Ergebnisse!**



Branchen-Herausforderungen meistern

„GENAU MEIN DING“



PRODUKTSYSTEME

Zeit und Kosten sparen mit i3 ProSystemen

Die Antwort auf alle gängigen Fugenanforderungen: Unsere i3 ProSysteme sind speziell zusammengestellte Systemlösungen, die Ihren Aufwand minimieren und Ihre Sicherheit maximieren.

Für individuellere Gegebenheiten lassen sich die Produkte aus unserem i3 BaukastenSystem frei kombinieren. Je nach Anforderungen der Bauherren haben wir auch bei kleineren Budgets die passenden Produkte. Das Bedarfskalkulationstool erleichtert zudem die Angebotserstellung und den gezielten Einkauf.

i3

mit 10-jähriger Zusatzgarantie

Lösungen für alle technischen und budgetären Anforderungen

„GENAU MEIN DING“



TEAM

Zugriff auf höchste Expertise

Das Thema Fensterabdichtung ist alles andere als banal und es wird ständig komplexer: immer neue Vorgaben, immer höhere Ansprüche, immer neue Möglichkeiten bei Materialien und Verfahren. Doch unser Team weiß Bescheid. Durch ständige Schulungen sind unsere Experten stets auf dem neusten Stand.

- **Vertrauensverhältnis und räumliche Nähe**
Persönlich mit deutschlandweitem Vertriebsnetz für alle Ihre Fragen da
- **Unterstützung im Vorfeld und vor Ort**
Planung, Ausschreibung, Angebot, Einweisung auf der Baustelle
- **Begleitung bis zum Projekterfolg**
Ihr Berater begleitet Sie von A bis Z – denn Ihr Erfolg ist unser Maßstab

Berater, die aktiv zum Projekterfolg beitragen

„GENAU MEIN DING“



SERVICE

Weniger Reklamationen durch Beratung und Schulungen

Unsere Services sind in jeder Projektphase für Sie verfügbar – von Ausschreibung, Planung und Kalkulation bis Montage und Abnahme. Auch die passenden Schulungen helfen, Reklamationen zu vermeiden. Unsere Schulungen lassen sich bedarfsgerecht abstimmen – auf die Erfordernisse Ihres Betriebs und die Aufgaben innerhalb Ihres Teams. Sprechen Sie uns an.

- **TÜV-zertifizierter Montageleiter Fenster und Haustüren**
- **RAL-qualifizierter Fachmonteur für Fugenabdichtung an Fenstern und Haustüren**
- **Grundlagenschulungen und Webinare**
- **illbruck PraktikerTage und Baufachtagungen**

Unterstützung, wie ich sie brauche, wann ich sie brauche

„GENAU MEIN DING“



NACHHALTIGKEIT

Zertifizierte Langlebigkeit und Sicherheit

Bei illbruck-Produkten ist das Thema Nachhaltigkeit von vornherein mitgedacht. Zertifizierungen und Siegel bestätigen die Nachhaltigkeit unserer Produkte. Die Verarbeitung ist für Ihr Team gesundheitlich unbedenklich. Zur Nachhaltigkeit zählt für uns auch die Langlebigkeit der Produkte. Deswegen werden unsere Produkte nach strengen Kriterien und gesetzlichen Bestimmungen geprüft.



Bauherren überzeugen durch Nachhaltigkeit und Sicherheit

„GENAU MEIN DING“



Berater und Tools, die aktiv zum Projekterfolg beitragen und Reklamationen reduzieren

Die perfekte Planung und die fachgerechte effiziente Umsetzung auf der Baustelle sind heute wichtiger, aber auch komplizierter, denn je: Luftdichte Gebäudehülle sowie hoher Schall- und Einbruchschutz sind zwei Beispiele. Damit steigen auch die Anforderungen an die Abdichtung, Isolierung und das Kleben.

illbruck bietet wegweisende und innovative Produkt- und Serviceleistungen, die auf Ihre jeweiligen Erwartungen und Gegebenheiten abgestimmt sind. Nützliche Online-Tools sowie individuelle persönliche Beratungs- und Schulungsleistungen unterstützen Planer und ausführende Betriebe vom Projektbeginn bis zum Abschluss.

Unsere Experten sind in jeder Phase für Sie persönlich erreichbar. Sprechen Sie uns jederzeit an.



NEHMEN SIE KONTAKT MIT UNS AUF

Weitere Informationen finden Sie unter www.illbruck.de oder Hotline: 02203 57550-600



Team



Technische und kaufmännische Beratung

Unsere Spezialisten unterstützen Sie bei der Planung, Ausschreibung oder Angebotserstellung – auch mit der Entwicklung individueller Lösungen.

Zum Kontakt:



Beratung per Chat

Sie benötigen schnelle Hilfe und bevorzugen den digitalen Weg? Besuchen Sie illbruck.de und nutzen Sie die Chatfunktion, und Sie erhalten umgehend eine Beratung von einem unserer Spezialisten.

Zum Chat:



Unterstützung auf der Baustelle

Einweisung und Koordination der Gewerke an der Schnittstelle Bauanschluss vor Ort auf der Baustelle. Es kann eine gemeinsame Luftdichtheitsprüfung der Fuge durchgeführt werden.

Zur Anfrage:



Planungsteam Bauanschluss

Unser Planungsteam realisiert Lösungen nach Maß und minimiert Ihren Planungsaufwand. Nutzen Sie unsere kostenlose produkt- und anbieterneutrale Beratung sowie Detailzeichnungen, Abdichtungskonzepte, Isothermen- und Feuchteberechnungen.

Kontaktieren Sie das Planungsteam unter Telefon: +49 2203 57550-500 oder E-Mail: planungsteam@cpgeurope.com

Service



Trainings und Seminare

Praxisorientierte und zielgerichtete Schulungen helfen Monteuren und Bauleitern bei der Planung und Ausführung. In Seminaren werden Themen rund um die Abdichtung und Isolierung von Gebäuden referiert.

Aktuelle Angebote:



Planungsplattform

www.Bauanschluss.info unterstützt Sie bei der Vorbereitung Ihres Bauvorhabens – als umfassendes Planungstool mit detailliertem Fachwissen zu den entscheidenden Schnittstellen in der Gebäudestruktur. Die Nutzung ist unverbindlich und kostenlos.

Zur Plattform:



Fenster-Abdichtungsplaner:

In nur vier Schritten gelangen Sie mit dem illbruck-Abdichtungsplaner zur optimalen Drei-Ebenen-Abdichtung des Fensters und erhalten die Ausschreibung inklusive Details und technischer Daten.

Zum Planer:



Bedarfskalkulationstools:

Vermeiden Sie Aufwand für die Rückgabe nicht benötigter Mengen. Die digitalen Kalkulationstools auf illbruck.de helfen Ihnen, Ihren Bedarf exakt zu ermitteln.

Zum Kalkulator:





Individuelles Schulungskonzept

Unsere Schulungen lassen sich durch unser individuelles Schulungskonzept bedarfsge- recht abstimmen – auf die Erfordernisse Ihres Betriebs und die Aufgabenverteilung inner- halb Ihres Teams.

Diese Schulungen helfen Ihrem Team gezielt, eine genaue Planung für die anstehende Montage inklusive der richtigen Abdichtungsmaterialien vorzunehmen, aber vor allem unterstützen geschulte Monteure effektiv bei der Vermeidung von Fehlern und damit auch Reduzierung von Reklamationen.

Neben unseren regelmäßigen Schulungen und Weiter- bildungen finden auch die illbruck Praktiker-Tage für Montagebetriebe und unsere Baufachtagungen für Architekten und Planer statt.

Passende Schulung oder Weiterbildung gefunden?



Schauen Sie online nach, ob aktuelle Termine verfügbar sind. Für Grundlagen- schulungen vereinbaren Sie einen Termin. Unsere Experten setzen sich zeitnah mit Ihnen in Verbindung.

Für Infos einfach den QR-Code scannen:



Schulungen

TÜV-Zertifizierung

TÜV-Seminar zum TÜV-zertifizierten Montageleiter Fenster und Haustüren

In zwei Modulen lernen die Teilnehmer die Sachkunde der Fenstermontage als Basistraining sowie wichtige Inhalte des Baurechts und Kommunikation im Aufbautraining.

RAL-Qualifizierung

RAL-Akademie-Schulung zum RAL- qualifizierten Fachmonteur für Fugenabdichtung an Fenstern/Haustüren

Fortbildung für Monteure, Verfüger, Planer, Architekten und Ingenieure. Zwei aufeinander aufbauende Module umfassen Grundlagen zur Abdichtung, zum Fugendichtungsmaterial mit praktischer Anwendung sowie zu Normen und Richtlinien, Dokumentation und Fehler- behandlung.

Grundlagenschulung

Montageschulungen für müheloses und sicheres Verarbeiten der illbruck-Produkte, gerne auch bei Ihnen vor Ort

Ihr Montageteam schulen wir in der fach- gerechten Anwendung der illbruck-Produkte und -Systeme – dabei geht es um Grundlagen und die praktische Anwendung. Die Schulung kann in Ihrem Betrieb durchgeführt werden.

Webinare

Online-Seminare zu Herausforderungen, Gegebenheiten und Lösungsansätze für verschiedene Baustellensituationen

Gebäude sicher gestalten, abdichten und schützen – das ist unser gemeinsames Ziel. Wie kann dies erreicht werden? Unsere Experten beleuchten unterschiedlichste Problemstellungen und geben wertvolle Tipps für Verarbeiter, Architekten und Planer, Bauunternehmer sowie Generalunternehmer.

Qualitätsnachweise vom Feinsten!

Öffentlich anerkannte, unabhängige Institute und Materialprüfanstalten testen unsere Produkte regelmäßig auf Funktion, Lang- lebigkeit, Nachhaltigkeit, Sicherheit und Schadstoffgehalt. **Mit überzeugendem Erfolg:**



Nachhaltigkeit

Höchste Qualität für maximale Sicherheit!

Die **MEISTEN**¹ RAL-geprüften Produkte und Systeme

- 6 RAL-Systeme
- 11 RAL-Produkte



Unser Ziel: Die nachhaltigste Marke!

Die **MEISTEN**¹ DGNB-registrierten Produkte

~ 30 Produkte



Wir legen hohen Wert auf die Wohngesundheit!

FAST ALLE Produkte tragen das EC1PLUS-Siegel



Einfach clever abdichten im System!

Das **ORIGINALE** i3 Fenster-Abdichtungs- system mit

- 9 „i3 ProSystemen“
- 30 Produkten im „i3 Baukasten- System“
- Zusatzgarantie²



Zahlreiche weitere Gütesiegel, mit denen die Produkte und ganzheitlich die Marke illbruck ausgezeichnet wurden, sprechen eine deutliche Sprache:



¹ Stand Januar 2024 in Deutschland, Quelle: RAL Gütegemeinschaft Gebäudeabdichtung e. V., DGNB-Navigator

² Die detaillierten Garantiebedingungen sind unter www.illbruck.com/de_DE/i3 abrufbar oder unter der Tel. 02203 57550-600 zu erfragen.



9 i3 ProSysteme



6 RAL-Systeme



11 RAL-Produkte



Das gibt es nur bei illbruck!¹

i3 ProSysteme Einfach. Sicher. RAL-geprüft¹

Das gibt es nur bei illbruck: Perfektion im ProSystem

Wir haben die gängigsten Anforderungen bei der Fensterabdichtung analysiert und die perfekten Produkte in der perfekten Kombination in 9 i3 ProSystemen gebündelt. Dabei sind die Systeme zum Teil Sonderlösungen für besondere Anforderungen wie z. B. erhöhten Schallschutz oder eine notwendige Absturzsicherung. Zum anderen Teil vereinfachte Lösungen wie z. B. eine schnelle Montage oder das Ausführen von Sanierungsfugen. Damit führen Sie Ihre Montage inkl. Abdichtung so einfach wie möglich aus.

i3

i3 ProSysteme

Für Details zu den i3 ProSystemen den QR-Code scannen:



Mindestens ein RAL-Produkt in jedem i3 ProSystem enthalten!

RAL-Güteversprechen inklusive Entscheiden Sie sich für sichere Funktion und lange Lebensdauer.

Auch das gibt es nur bei illbruck: die meisten RAL-geprüften Produkte und Systeme

Mit dem RAL-Gütezeichen Fugendichtungs-Komponenten und -Systeme ist eine lückenlose Kette der Gütesicherung gegeben – vom Fensterelement über die Montage inklusive Abdichtung, bis zum fertig eingebauten Fenster. Die Güte von Fugendichtungsmaterialien ist entscheidend für die sichere Funktion und Lebensdauer der Fensterabdichtung und damit auch der eingebauten Fenster.

Als Bindeglied hat die Fuge einen hohen Einfluss auf die Luftdichtheit, den Energieverbrauch und die Nachhaltigkeit eines Gebäudes. Bei einem Fenstertausch spart dies zusätzlich Heizkosten und bringt gute Ergebnisse im Energiepass. Durch die nachgewiesene Lebensdauer der RAL-Produkte bleibt der Wert der Immobilie, auch bei einer langen Nutzungsdauer, langfristig erhalten.



RAL-Gütezeichen

Für Details zu den RAL-Systemen und -Produkten QR-Code scannen:



Werden Sie RAL-qualifizierte*r „Fachmonteur*in Fugenabdichtung – Fenster & Haustüren“. Für mehr Infos und Anmeldung QR-Code scannen:



Das i3 Fenster-Abdichtungssystem mit den i3 ProSystemen und dem i3 BaukastenSystem mit einer Vielzahl von RAL-geprüften Produkten eignet sich optimal für alle Situationen am Bau. Ihr Nutzen:

Rundum sorglos:

- ✓ 9 geprüfte ProSysteme für am Bau übliche Situationen.
- ✓ Einfache Montage nach dem LzM (anerkannte Regeln der Technik) durch 11 geprüfte RAL-Produkte und 6 Systeme
- ✓ DGNB-Standard wird erfüllt.
- ✓ Beratung und Schulung durch illbruck-Mitarbeiter.



Zeitsparend:

- ✓ Ein Ansprechpartner für die komplette Abdichtung: Kein langes Suchen in Produktlisten.
- ✓ Einfache Angebotserstellung mit fertigen und sicheren Systemen an Bauherren.



Wirtschaftlich:

- ✓ Abgestimmte und einfach zu verwendende Produkte vermeiden Reklamationen.
- ✓ Transparente Argumentation inklusive 10-jähriger Zusatzgarantie² für den Bauherren.

¹ Stand Januar 2024 in Deutschland, Quelle: RAL Gütegemeinschaft Gebäudeabdichtung e. V., DGNB-Navigator

² Die detaillierten Bedingungen der 10-jährigen i3-Zusatzgarantie finden Sie unter www.illbruck.com/de_DE/i3 | Hotline: 02203 57550-600

Ihre Herausforderung = unsere Lösung

Wie montiere ich **viele Elemente sicher in kurzer Zeit?**

1 *i3 ProSystem*
Schnelle Montage  S. 13

Wie erfülle ich **zusätzliche Anforderungen an den Einbruchschutz** nach RC2 und RC3?

2 *i3 ProSystem*
Einbruchschutz  S. 13

Wie erfülle ich **Anforderungen an den Schallschutz** mit bis zu **63 dB** Fugen-Schalldämmmaß $R_{s,w}$?

3 *i3 ProSystem*
Schallschutz  S. 13

Wie montiere ich gegen **Absturz** zu sichernde Bauteile nach **ETB-Richtlinie** oder nach **DIN 18008-4** (vormals TRAV)?

4 *i3 ProSystem*
Absturzsicherung  S. 14

Wie dichte ich Fugen mit **großen Toleranzen** bis zu 30 % bei **großen Elementen** oder in der **Sanierung** dauerhaft sicher ab?

5 *i3 ProSystem*
**Große Elemente/
Fugen**  S. 14

Wie erfülle ich mit einem **System mit prüffähiger Statik** die Montage der Elemente **in der Dämmebene**?

6 *i3 ProSystem*
Vorwandmontage  S. 15

Welche Möglichkeiten habe ich mit der **3-Ebenen-Systemlösung**, in der **Sanierung fachgerecht** abzudichten?

7 *i3 ProSystem*
Sanierung  S. 16

Wie erstelle ich eine **äußere Abdichtung mit ift-Prüfung** und Stauwassertest an **bodentiefen Fenstern und Türen**?

8 *i3 ProSystem*
Unterer Anschluss  S. 17

Wie dichte ich **Fassadenfugen dampfdiffusionsoffen** **dauerhaft** nach außen sicher ab?

9 *i3 ProSystem*
**Monolithische
Fassadenfuge**  S. 17

Passendes ProSystem gefunden?

Ausführungsdetails und weitere Informationen zu den einzelnen ProSystemen finden Sie auf den nachfolgenden Seiten 13-17.

1 Schnelle Montage

Der wachsende Zeitdruck hat die Rahmenbedingungen für die Fenstermontage stark verändert. Deswegen ist jeder Monteur im Vorteil, wenn er die Abdichtung schnell und sicher ausführen kann.

Besonderheit: 1 Band für 3 Ebenen.

Die sichere Lösung bei Arbeiten unter Zeitdruck
✓ 80 % schneller als beim Einsatz herkömmlicher Abdichtung mit drei einzelnen Produkten

1.1
TP654 1





2 Einbruchschutz

Sie kommen lautlos und verschaffen sich binnen Sekunden Zugang zu einer Wohnung. Solche Szenen beschäftigen Bauherren zunehmend. Eine einbruchsichere Fenstermontage wird immer mehr zum Muss und die Praxis zeigt, dass sich der Aufwand lohnt. **Besonderheit: Spritzklotz.**

Die sichere Lösung für geprüften Einbruchschutz
✓ Einbruchsicher nach RC2 und RC3
✓ ift-geprüfter Spritzklotz in der Dämmebene

2.1
TP654 1 SP351 2





3 Schallschutz

Gesund zu bauen und zu arbeiten sind Grundeigenschaften des Gebäudebaus. Hierzu gehört der angemessene Schallschutz, denn obwohl uns Geräusche täglich begleiten, empfinden wir sie als lästig.

Besonderheit: geprüft bis 63 dB.

Die sichere Lösung für erhöhte Schallschutzanforderungen
✓ Bis zu 63 dB Fugen-Schalldämmmaß $R_{s,w}$ -geprüft
✓ Effiziente und einfache Verarbeitung

3.1
TP652 1 SP525 2 mit PR102
Nachträglicher Schallschutz durch SP525 möglich; je nach Fugenbreite 56-61 dB erreichbar

3.2
TP654 1
Bei Fugen bis zu 12,5 mm bis zu 62 dB (unverputzt) erreichbar mit nur einem Produkt

3.3
ME410 1 FM230 2 TP600 3
Geeignet besonders bei unebenen Laibungen; mit ME410 bis zu 62 dB, mit FM230 bis zu 63 dB, mit TP600 bis zu 52 dB

Tipp: Die Fuge muss 10 dB mehr erreichen als der Schallschutzwert des jeweiligen Fensters beträgt. 





4 Absturzsicherung

Bodentiefe Fenster sind eindeutig im Trend. Doch ein Sturz gefährdet Leib und Leben. Daher müssen Vorkehrungen getroffen werden, die den vorgesehenen funktionalen Gebrauch des Fensters zulassen und den Nutzer genauso gut vor Absturz absichern wie eine traditionelle Brüstung.

Besonderheit: Sicherheit gemäß ETB-Richtlinie und DIN 18008-4.



Die sichere, geprüfte Lösung für die Absturzsicherung von bodentiefen Fensterelementen

- ✓ Gemäß ETB-Richtlinie „Bauteile gegen Absturz sichern“ für Fensterelemente nach DIN 18008-4
- ✓ Entspricht Forderung des Leitfadens zur Montage, Kap. 5

Die Anwendung der Variante 4.1 oder 4.2 kann nach Belieben oder nach vorhandener Einbausituation gewählt werden.

4.1

TP654 1 FX760 2



4.2

ME508 1 FM210 2 FX760 3



Tipp: Bei Variante 4.2 kann die FX760 Absturzsicherungslasche mit den illbruck ME316 Pads überklebt werden!



5 Große Elemente / Breite Fugen

Die Entwicklung großer Fenster erlaubt inzwischen Größen, die als verglaste Wände wahrgenommen werden. Doch je größer, desto höhere Toleranzen muss die Fensterabdichtung in der Fuge aufnehmen.

Besonderheit: Bewegungsausgleich durch eine Elastizität von über 30 %.



Die sichere Lösung zur Aufnahme von Bauteilbewegungen

- ✓ Bauteilbewegungen werden sicher aufgenommen, Folie reißt nicht ab
- ✓ Elastizität von über 30 %
- ✓ Eine Folie für innen und außen

Die Anwendung der Variante 5.1 oder 5.2 kann nach Belieben oder nach vorhandener Einbausituation gewählt werden.

5.1

ME500 FLEX 1 mit SP025

FM230 2



5.2

ME508 1 FM230 2



6 Vorwandmontage

Um Wärmebrücken zu reduzieren, müssen Fenster vor der tragenden Außenwand in der Dämmebene montiert werden. Das bringt Herausforderungen mit sich, weil hoch wärmedämmende Fenster schwerer und Mauern aus Dämmziegeln immer weniger tragfähig werden.

Besonderheit: Systemsicherheit in Statik und Einbruch.



Die sichere Lösung für die Fenstermontage vor der Wand

- ✓ Umfangreiche Systemsicherheit
- ✓ Prüffähige Statik
- ✓ Einbruchsicher nach RC2 und RC3

6.1

PR011 1 mit SP340 TP652 2

6.2



PR007 1 mit SP340

FM230 2 ME508 3

6.3

PR010 1 mit SP340 TP654 2

Die Anwendungen 6.1 bis 6.3 sind speziell für hohe Traglasten konzipiert, wobei die drei Geometrien optimal an die gewünschten Ausladungen angepasst sind.

6.4

PR150 1 mit SP351



TP654 2

6.5

PR150 1 mit SP351

FM210 2 ME508 3

Die Anwendungen 6.4 und 6.5 erleichtern den Transport, das Bearbeiten der Zargen und die sichere Montage.

Tipp: Die geprüften sicheren Lösungen in der Vorwandmontage bieten im Neubau und der Sanierung viele Einsatzmöglichkeiten. Alle geeigneten Vorwandmontage-Systeme PR007, PR010, PR011 und PR150 lassen sich mit vielen illbruck-Abdichtungsprodukten kombinieren und bieten diesen eine perfekte Fugenflanke.





7 Sanierung

Bei der Sanierung soll der Austausch von Fenstern möglichst ohne viel Schmutz zügig vonstattengehen. Dabei wird versucht, den Innenputz zu erhalten, damit die Raumnutzung so wenig wie möglich beeinträchtigt wird.

Besonderheit: Erfüllt die Vorgaben des RAL-Leitfadens zur Montage von Fenstern und Haustüren, die sowohl für den Neubau als auch für die Sanierung gelten.



Die sichere geprüfte Lösung für die verschiedensten Situationen bei einer Sanierung

- ✓ geprüfte 3-Ebenen-Systemlösung
- ✓ Flexible Auswahl an Produkten

Die Anwendung der Varianten 7.1–7.6 kann nach Belieben oder nach vorhandener Einbausituation flexibel gewählt werden. Der in den Details dargestellte PR005 Wärmedämmmörtel ist optional bei stärkeren Ausbrüchen als Glattnstrich auszuführen.

Einschaliges Mauerwerk (stumpf)

- 7.1**
 TP600 1 FM210 2
 SP525 3 mit PR102 PR005 4

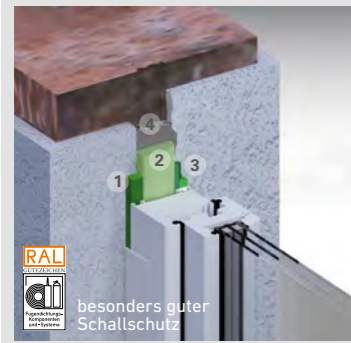

- 7.3**
 PR005 1 TP654 2



- 7.2**
 TP600 1 FM210 2
 TP001 3 PR005 4

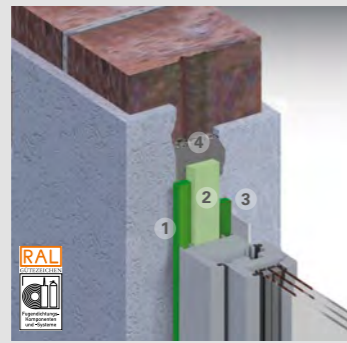

- 7.4**
 TR600 1 FM210 2 SP525 3



Zweischaliges Mauerwerk (mit Anschlag)

- 7.5**
 TP610 HT 1 PR150 2 mit SP351
 FM210 3 TR600 4 SP525 5



- 7.6**
 TP610 HT 1 PR150 2 mit SP351
 TP654 3



Tip: Für die Sanierung von Rollladenkästen im Bestand bietet sich auch unsere AB002 Rollladenkastendämmung an: Die Rollladenkastendämmung verbessert die Schall- und Wärmedämmung im Rollladenkasten. Die Dämmung kann auch nachträglich in dem schon eingebauten Rollladenkasten verlegt werden.

Tip: PR005 Wärmedämm-Mörtel – Leichtputzmörtel für Reparaturarbeiten im Außen- und Innenbereich an Fensterlaibungen und zum Herstellen eines Fugenglattnstrichs (wie es die DIN 4108 Teil 7 fordert). Weitere Infos auf Seite 23.

8 Unterer Anschluss

Die nahtlose luft- und wasserdichte Abdichtung von bodentiefen Elementen erfordert eine sorgfältige Planung sowie eine fehlerfreie Ausführung der betroffenen Bereiche. Je nach Gegebenheit ist es nicht immer einfach eine Folie fehlerfrei anzubringen. Hier ist eine flüssige Membran die einfache schnelle Lösung und bietet ein perfektes, kontrollierbares Ergebnis.
Besonderheit: Einfache Verarbeitung auch an schwer zugänglichen Stellen.



Die sichere Lösung für den unteren Anschluss

- ✓ Einfache Applikation auch bei komplizierten Geometrien
- ✓ Geprüft nach der strengen Vorgabe der ift-Stauwasserprüfung

Je nach Untergrund/Bausituation muss dieser/diese sach- und fachgerecht vorbereitet und ggf. ein Reiniger, Primer, Glattnstrich etc. angewendet werden.

- 8.1**
 ME508 1 FM210 2
 ME501 VV 3 mit SP351 OS925 4

Streichbare äußere Abdichtungsbeschichtung für schwer zugängliche Bereiche und zur einfachen Eckausbildung



- 8.2**
 ME508 1 FM210 2
 ME220 3 mit OT015

Traditionelle äußere Abdichtung mit EPDM-Folie: langlebig, UV-beständig und hochelastisch



- 8.3**
 ME508 1 FM210 2
 ME110 3

Einfache und schnelle Verarbeitung der äußeren Abdichtung durch vollflächig klebende Abdichtungsfolie



9 Monolithische Fassadenfuge

Die Kombination aus einem Dichtstoff innen und einem dampfdiffusionsoffenen Fugendichtungsband stellt die bauphysikalisch richtige Abdichtung von Fugen in Sandwichfassaden mit dem Grundsatz „innen dichter als außen“ dar. Zudem wird mit dem besten komprimierten Dichtungsband (TP600) am Markt eine dauerhafte Abdichtung erreicht.

Besonderheit: Geprüfte Dauerhaltbarkeit von über 20 Jahren in der freien Bewitterung.



Die sichere Lösung für Fugen in Sandwichbauweise

- ✓ „Innen dichter als außen“ und verhindert damit Kondensatbildung in der Fuge
- ✓ Komplettes Abdichtungssystem bietet Sicherheit bei emissionsgeprüften Gebäuden

- 9.1**
 SP525 1 mit PR102
 FM210 2 TP600 3

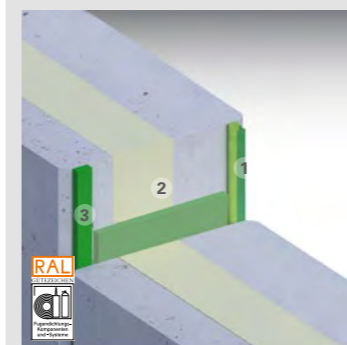



i3 BaukastenSystem

Optimale Ergebnisse in der Fensterabdichtung erzielt man, wenn alle drei Ebenen der Abdichtung passgenau aufeinander abgestimmt sind: für die äußere Abdichtung schlagregendicht bis min. 600 Pa und dampfdiffusionsoffen, in der Mitte schall- und wärmedämmend und eine luftdichte Abdichtung für den Innenbereich nach dem Grundsatz „innen dichter als außen“.

Mit einer i3 Systemabdichtung erfüllen Sie alle Anforderungen und dichten Fenster sicher für die Zukunft ab, wenn es um Energieeinsparung, Schallschutz, Luft- und Schlagregendichtheit, Wohngesundheit und Nachhaltigkeit geht. i3 umfasst für jede der drei Abdichtungsebenen ein passendes Produkt, das im System abgestimmt ist. Es ist einfach, die richtige Produktkombination zu ermitteln – entsprechend den baulichen Gegebenheiten und den individuellen Anforderungen.

Die 10-jährige Zusatzgarantie* und die Systemauszeichnung mit dem RAL-Gütezeichen FDKS „Fugendichtungs-Komponenten und -Systeme“ und die zahlreichen Bauteilprüfungen geben zusätzliche Sicherheit für alle Beteiligten.

Ihre Wahl:

Die Produkte aller drei Abdichtungsebenen lassen sich frei auswählen und kombinieren.



Ihre Sicherheit:

Durch ein geprüftes System mit 10 Jahren Zusatzgarantie für den Bauherren*.



Ihre Gewissheit:

Erfüllung der Anforderungen des GEG, fachgerechte Abdichtung mit EC1PLUS- und RAL-zertifizierten Produkten.

*Die detaillierten Bedingungen der 10-jährigen i3-Zusatzgarantie finden Sie unter www.illbruck.com/de_DE/i3 | Hotline: 02203 57550-600

Die folgenden Seiten zeigen i3-Lösungen für die gängigsten Bauanforderungen in den Bauweisen:

- Einschaliges Mauerwerk
- Wärmedämmverbundsysteme
- Mehrschaliges Mauerwerk
- Holzbauweise

Damit Sie bei unterschiedlichen Bauanforderungen fachgerecht abdichten können, bietet das i3 Baukasten-System eine flexible Lösung, bei der Produkte je nach Einbausituation beliebig austauschbar sind. In den nachfolgenden Lösungen finden Sie daher allgemeine Begriffe zum möglichen Produkteinsatz.



illbruck-Abdichtungsplaner

Konfigurieren Sie Ihre Fensterabdichtung Schritt für Schritt selbst.



Kombinieren Sie die Produkte aus dem i3 BaukastenSystem

Für weitere Informationen zum Systembaukasten den QR-Code scannen:



i3-Produkte für die äußere Abdichtung

- ME110 Allwetterfolie
- ME220 EPDM-Folie Außen
- ME500 TwinAktiv
- ME501 TwinAktiv HI
- ME508 TwinAktiv VV
- OS925 Flexible Abdichtungsbeschichtung
- SP525 Hochbaufugen-Dichtstoff
- SP925 Abdichtungsbeschichtung
- TP600 Premium Fugendichtband
- TP601 Fugendichtband Control Außen
- TP602 Fensterfugen Dichtband
- TP610 HT Hochleistungs-Fugenband

i3-Produkte für die mittlere Abdichtung

- FM210 Füll- und Dämmschaum PLUS
- FM230 Fenster- und Fassadenschaum PLUS
- TP021 Wärmedämmband RK

i3-Produkte für die innere Abdichtung

- FA101 Fenster- und Anschlussfugen-Silikon
- ME410 Fenster-Butylband
- ME500 TwinAktiv EW
- ME501 TwinAktiv HI
- ME508 TwinAktiv VV
- SP525 Hochbaufugen-Dichtstoff
- SP925 Abdichtungsbeschichtung FLEX
- TP001 Fugendichtband Control Innen
- TP021 Wärmedämmband RK
- TR520 illmod i-Kammerleiste

i3-Multifunktionsbänder für die Abdichtung aller drei Ebenen

- TP651 Multifunktions-3-Ebenen-Fugendichtband FBA
- TP652 Multifunktions-3-Ebenen-Fugendichtband PLUS
- TP654 Multifunktions-3-Ebenen-Fugendichtband PRO

Hilfsmittel (optional)

- AA300 Glättmittelkonzentrat
- AA301 Glättmittelspray
- AT140 Hybrid-Primer saugende Untergründe
- AT150 Hybrid-Primer nicht saugende Untergründe
- FX760 Absturzsicherungs-Lasche
- ME901 Butyl- und Bitumenprimer
- ME902 Butyl- & Bitumen-Sprühprimer
- ME904 Butyl- & Bitumen-Primer öko
- OT015 EPDM-Folienkleber
- PR005 Wärmedämmmörtel
- PR102 Rundschnur PE
- PR013 Anschlussprofil
- PR003 Fensterbankformteil
- SP025 Fenster-Folienkleber
- SP351 Fenster-Montagekleber

SY001 Vorwandmontage-System PRO

- AT140 Hybrid-Primer saugende Untergründe
- PR007 Fenstermontage-Zarge
- PR008 Dämmkeil
- PR010 Fenstermontage-Winkel
- PR012 Dämmblock
- PR011 Fenstermontage-Platte
- SP025 Fensterfolien-Kleber
- SP340 Soforthaft-Kleber

SY002 Vorwandmontage-System SMART

- PR150 Fenstermontage-Riegel
- SP351 Fenster-Montagekleber



i3

i3 Abdichtungslösungen für einschaliges Mauerwerk

Oberer Anschluss

Neubau

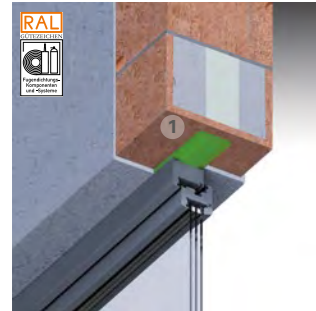

- 1 Multifunktionsfugenband

Altbau



- 1 Multifunktionsfugenband
- + Glattstrich und optische Leisten

Neubau



- 1 Multifunktionsfugenband

Altbau



- 1 Multifunktionsfugenband
- + Glattstrich und optische Leisten

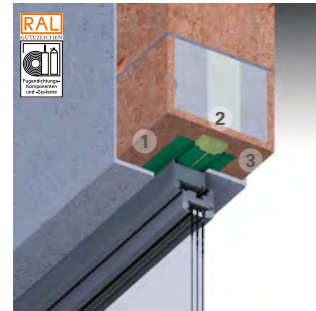

- 1 Fugendichtungsfolie mit Fensterfolienkleber
- 2 Schaum
- 3 Fugendichtungsfolie mit Fensterfolienkleber



- 1 Fugendichtungsband
 - 2 Schaum
 - 3 Fugendichtungsband
- + Glattstrich und optische Leisten



- 1 Fugendichtungsfolie mit Fensterfolienkleber
- 2 Schaum
- 3 Fugendichtungsfolie mit Fensterfolienkleber



- 1 Fugendichtungsband
 - 2 Schaum
 - 3 Fugendichtungsband
- + Glattstrich und optische Leisten

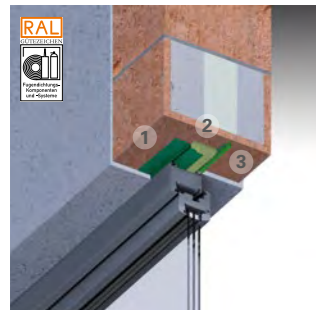

- 1 Fugendichtungsfolie mit Fensterfolienkleber
- 2 Schaum
- 3 Spritzbarer Dichtstoff mit Rundschnur



- 1 Fugendichtungsband
- 2 Schaum
- 3 Spritzbarer Dichtstoff mit Rundschnur



- 1 Fugendichtungsfolie mit Fensterfolienkleber
- 2 Schaum
- 3 Spritzbarer Dichtstoff mit Rundschnur



- 1 Fugendichtungsband
- 2 Schaum
- 3 Spritzbarer Dichtstoff mit Rundschnur

Nutzen Sie unser BaukastenSystem mit einer Vielzahl von RAL-geprüften Produkten!

i3 Abdichtungslösungen für einschaliges Mauerwerk mit Anschlag

Oberer Anschluss

Neubau

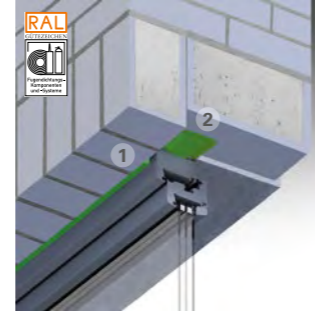

- 1 Fugendichtungsband
- 2 Multifunktionsfugenband

Altbau



- 1 Fugendichtungsband
 - 2 Multifunktionsfugenband
- + optische Leiste innen

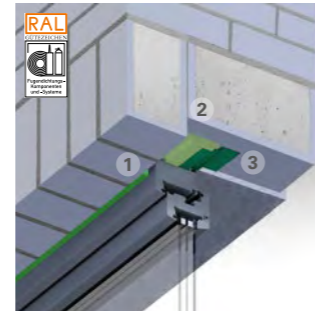

- 1 Fugendichtungsband
- 2 Schaum
- 3 Fugendichtungsfolie mit Fensterfolienkleber



- 1 Fugendichtungsband
 - 2 Schaum
 - 3 Fugendichtungsband
- + optische Leiste

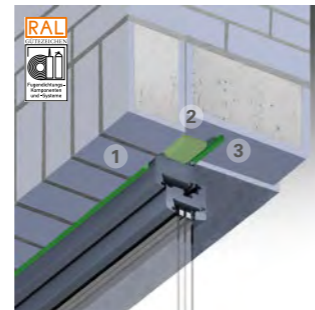

- 1 Fugendichtungsband
- 2 Schaum
- 3 Spritzbarer Dichtstoff mit Rundschnur



- 1 Fugendichtungsband
- 2 Schaum
- 3 Spritzbarer Dichtstoff mit Rundschnur

Seitlicher Anschluss

Neubau

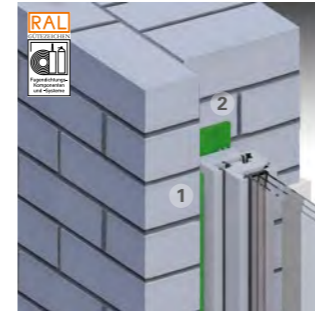

- 1 Fugendichtungsband
- 2 Multifunktionsfugenband

Altbau



- 1 Fugendichtungsband
 - 2 Multifunktionsfugenband
- + optische Leiste innen

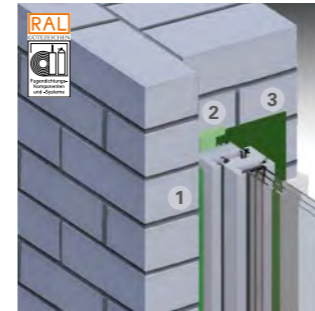

- 1 Fugendichtungsband
- 2 Schaum
- 3 Fugendichtungsfolie mit Fensterfolienkleber

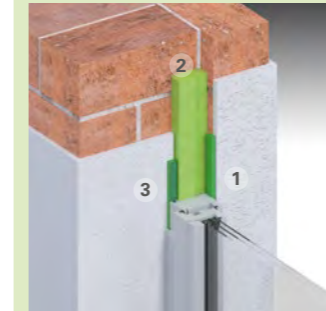

- 1 Fugendichtungsband
 - 2 Schaum
 - 3 Fugendichtungsband
- + optische Leiste innen

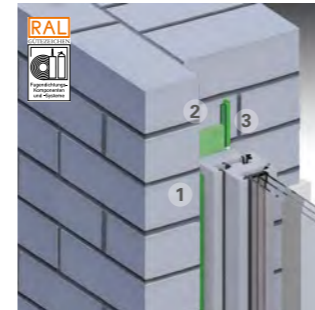

- 1 Fugendichtungsband
- 2 Schaum
- 3 Spritzbarer Dichtstoff mit Rundschnur



- 1 Fugendichtungsband
- 2 Schaum
- 3 Spritzbarer Dichtstoff mit Rundschnur

Details zum Downloaden

www.Bauanschluss.info unterstützt Sie bei der Vorbereitung Ihres Bauvorhabens mit zahlreichen kostenlosen Details.



Sie haben die Wahl!

Mit dieser Produktzuordnung haben Sie die Möglichkeit, bei den vorgeschlagenen gängigsten Lösungsdetails (Seiten 8 + 9, 10, 12 + 13, 14, 16) das für Sie passende Produkt anhand der dort erwähnten Produktgruppe auszuwählen.

Nutzen Sie die Produktauswahl für die Planung Ihrer Projekte, indem Sie die i3-Produkte miteinander kombinieren.

i3-Produkte für die äußere Abdichtung

Dichtfolie (Bereich Bauwerksabdichtung)

- ME110 Allwetterfolie
- ME220 EPDM-Folie Außen

Fugendichtungsfolie

- ME500 TwinAktiv
- ME501 TwinAktiv HI
- ME508 TwinAktiv VV

Fugendichtungsband

- TP600 Premium Fugendichtband
- TP601 Fugendichtband Control Außen
- TP602 Fensterfugen Dichtband
- TP610 Hochleistungs-Fugendichtband (HT)

Spritzbarer Dichtstoff

- FA101 Fenster- und Anschlussfugen-Silikon
- SP525 Hochbaufugen-Dichtstoff
- SP925 Abdichtungsbeschichtung FLEX
- OS925 Flexible Abdichtungsbeschichtung

i3-Produkte für die mittlere Abdichtung

Schaum

- FM210 Füll- und Dämmschaum PLUS
- FM230 Fenster- und Fassadenschaum PLUS

Fugendichtungsband für Rolladenkasten

- TP021 Wärmedämmband RK

i3-Produkte für die innere Abdichtung

Fugendichtungsfolie

- ME410 Fenster-Butylband
- ME500 TwinAktiv EW
- ME501 TwinAktiv HI
- ME508 TwinAktiv VV

Fugendichtungsband

- TP001 Fugendichtband Control innen

Spritzbarer Dichtstoff

- FA101 Fenster- und Anschlussfugen-Silikon
- SP525 Hochbaufugen-Dichtstoff
- SP925 Abdichtungsbeschichtung FLEX

Leiste

- TR520 illmod i-Kammerleiste

i3-Produkte für alle drei Ebenen

Multifunktionsfugenband

- TP651 Multifunktions-3-Ebenen-Fugendichtband FBA
- TP652 Multifunktions-3-Ebenen-Fugendichtband PLUS
- TP654 Multifunktions-3-Ebenen-Fugendichtband PRO

i3-Produkte für zwei Ebenen

Fugendichtungsband für Rolladenkasten

- TP021 Wärmedämmband RK

Vorwandmontage-Systeme

- PR007 Fenstermontage-Zarge (SY001 PRO)
- PR010 Fenstermontage-Winkel (SY001 PRO)
- PR011 Fenstermontage-Platte (SY001 PRO)
- PR150 Fenstermontage-Riegel (SY002 SMART)

Hilfsmittel (optional)

Alle Hilfsmittel finden Sie auf Seite 19.

i3 Abdichtungslösungen für einschaliges Mauerwerk

Oberer Anschluss mit Rollladenkasten

Neubau



- 1 Fugendichtungsfolie mit Fensterfolienkleber
- 2 Multifunktionsfugenband für Rollladenkästen
- 3 Spritzbarer Dichtstoff mit Rundschnur

Altbau



- 1 Fugendichtungsfolie mit Fensterfolienkleber
- 2 Multifunktionsfugenband für Rollladenkästen
- 3 Spritzbarer Dichtstoff mit Rundschnur

+ Glattstrich

Unterer Anschluss

Neubau

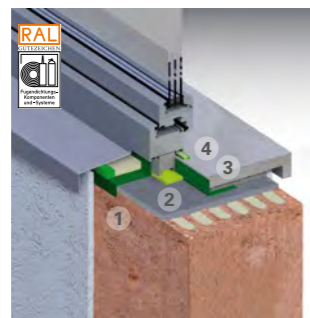

- 1 Fugendichtungsfolie mit Fensterfolienkleber
- 2 Schaum
- 3 Fugendichtungsfolie mit Fensterfolienkleber
- 4 Spritzbarer Dichtstoff mit Rundschnur

+ ggf. mit Glattstrich

Altbau

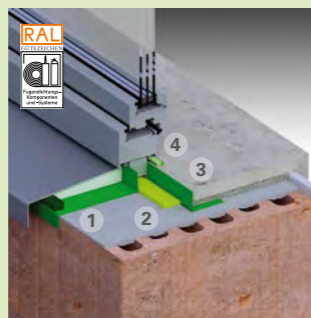

- 1 Fugendichtungsfolie mit Fensterfolienkleber
- 2 Schaum
- 3 Fugendichtungsfolie mit Fensterfolienkleber
- 4 Spritzbarer Dichtstoff mit Rundschnur

+ Glattstrich

Bodentiefer Anschluss

Neubau

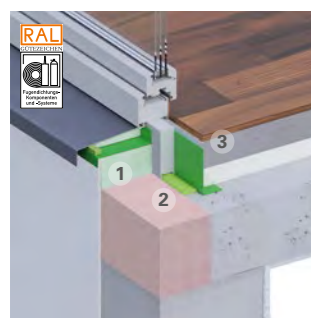

- 1 Fugendichtungsfolie mit Fensterfolienkleber
- 2 Schaum
- 3 Fugendichtungsfolie mit Fensterfolienkleber

Altbau

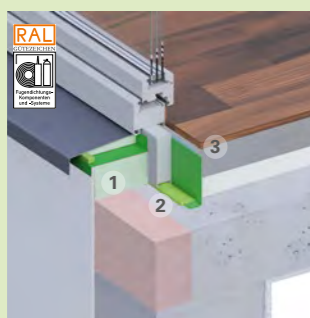

- 1 Fugendichtungsfolie mit Fensterfolienkleber
- 2 Schaum
- 3 Fugendichtungsfolie mit Fensterfolienkleber

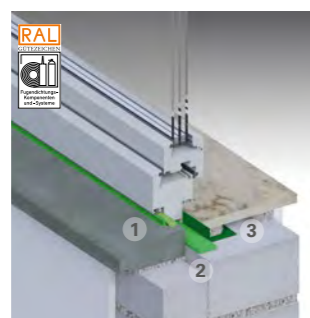

- 1 Spritzbarer Dichtstoff mit Rundschnur
- 2 Schaum
- 3 Fugendichtungsfolie mit Fensterfolienkleber

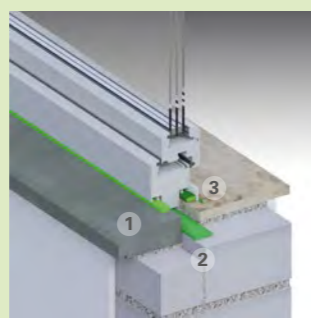

- 1 Fugendichtungsband
- 2 Multifunktionsband
- 3 Fugendichtungsband

Erdberührend

Neubau



- 1 Dichtfolie (Bauwerksabdichtung)
- 2 Schaum
- 3 Fugendichtungsfolie mit Fensterfolienkleber

Unten/Rollschicht

Altbau



- 1 Spritzbarer Dichtstoff mit Rundschnur
- 2 Schaum
- 3 Fugendichtungsfolie mit Fensterfolienkleber

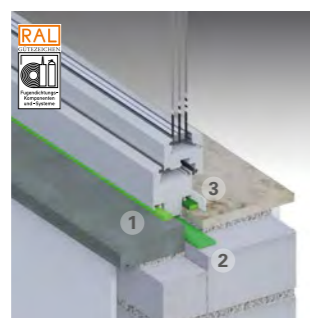

- 1 Fugendichtungsband
- 2 Schaum
- 3 Spritzbarer Dichtstoff mit Rundschnur

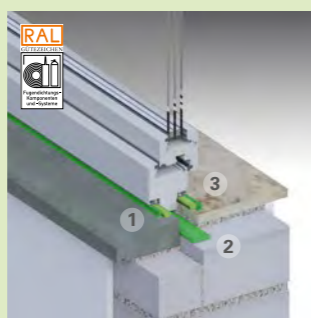

- 1 Spritzbarer Dichtstoff mit Rundschnur
- 2 Schaum
- 3 Spritzbarer Dichtstoff mit Rundschnur

Wissenswertes

Außenfensterbänke und untere Anschlüsse richtig abdichten

Auch bei auf Schlagregendichtheit geprüften Außenfensterbänken aus Metall ist es ratsam, eine zweite Abdichtungsebene in Form einer wannenförmig geklebten Folie unter der Fensterbank zu montieren. Denn Fensterbänke sind naturgemäß die am stärksten vom Schlagregenwasser beanspruchten Teile des Fensters. Hierfür bieten sich insbesondere Folien aus der TwinAktiv-Serie mit ME500, ME501 und ME508 an. Bei Metallfensterbänken im erdberührten Bereich sind die Bauwerksabdichtungs-normen einzuhalten. Hier sind die ME220 EPDM-Folie und ME110 Allwetterfolie zu empfehlen.

Unsere Empfehlung:

AB801 Antidröhnstreifen zur Entdröhnung von Metallfensterbänken aus Aluminium, verzinktem Blech oder Edelstahl.
Für Details QR-Code scannen:



Glattstrich bei Rohbauöffnungen

Auch die besten Abdichtungsprodukte versagen, wenn sie nicht fachgerecht angewendet werden. Bei der Fenstermontage ist insbesondere auf den Untergrund zu achten. So müssen die Laibungen ausreichend glatt, eben und tragfähig sein. Ist dies nicht gegeben, sind zusätzliche Maßnahmen, wie beispielsweise ein Glattstrich vor dem Fenstereinbau nach DIN 4108-7, notwendig. Besonders wichtig ist ein Glattstrich bei der Verwendung von Kompribändern oder Multifunktionsdichtbändern, denn deren Wirksamkeit hängt davon ab, wie gut sie am Untergrund anliegen. Dies gilt ganz besonders für Sanierungsmaßnahmen.



Unsere Empfehlung:

Nutzen Sie unseren PR005 Wärmedämm-Mörtel zur Herstellung eines Fugenglattstrichs wie in DIN 4108 Teil 7 gefordert.
Für Details QR-Code scannen:



Sie haben die Wahl!

Mit dieser Produktzuordnung haben Sie die Möglichkeit, bei den vorgeschlagenen gängigsten Lösungsdetails (Seiten 8 + 9, 10, 12 + 13, 14, 16) das für Sie passende Produkt anhand der dort erwähnten Produktgruppe auszuwählen.

Nutzen Sie die Produktauswahl für die Planung Ihrer Projekte, indem Sie die i3-Produkte miteinander kombinieren.

i3-Produkte für die äußere Abdichtung

Dichtfolie (Bereich Bauwerksabdichtung)

- ME110 Allwetterfolie
- ME220 EPDM-Folie Außen

Fugendichtungsfolie

- ME500 TwinAktiv
- ME501 TwinAktiv HI
- ME508 TwinAktiv VV

Fugendichtungsband

- TP600 Premium Fugendichtband
- TP601 Fugendichtband Control Außen
- TP602 Fensterfugen Dichtband
- TP610 Hochleistungs-Fugendichtband (HT)

Spritzbarer Dichtstoff

- FA101 Fenster- und Anschlussfugen-Silikon
- SP525 Hochbaufugen-Dichtstoff
- SP925 Abdichtungsbeschichtung FLEX
- OS925 Flexible Abdichtungsbeschichtung

i3-Produkte für die mittlere Abdichtung

Schaum

- FM210 Füll- und Dämmschaum PLUS
- FM230 Fenster- und Fassadenschaum PLUS

Fugendichtungsband für Rollladenkästen

- TP021 Wärmedämmband RK

i3-Produkte für die innere Abdichtung

Fugendichtungsfolie

- ME410 Fenster-Butylband
- ME500 TwinAktiv EW
- ME501 TwinAktiv HI
- ME508 TwinAktiv VV

Fugendichtungsband

- TP001 Fugendichtband Control innen

Spritzbarer Dichtstoff

- FA101 Fenster- und Anschlussfugen-Silikon
- SP525 Hochbaufugen-Dichtstoff
- SP925 Abdichtungsbeschichtung FLEX

Leiste

- TR520 illmod i-Kammerleiste

i3-Produkte für alle drei Ebenen

Multifunktionsfugenband

- TP651 Multifunktions-3-Ebenen-Fugendichtband FBA
- TP652 Multifunktions-3-Ebenen-Fugendichtband PLUS
- TP654 Multifunktions-3-Ebenen-Fugendichtband PRO

i3-Produkte für zwei Ebenen

Fugendichtungsband für Rollladenkästen

- TP021 Wärmedämmband RK





Vorwandmontage-Systeme



- PR007 Fenstermontage-Zarge (SY001 PRO)
- PR010 Fenstermontage-Winkel (SY001 PRO)
- PR011 Fenstermontage-Platte (SY001 PRO)
- PR150 Fenstermontage-Riegel (SY002 SMART)



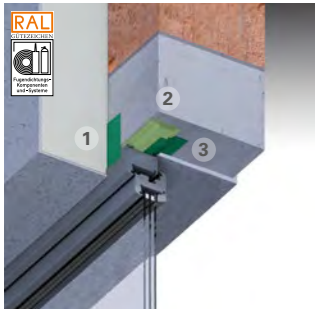

Hilfsmittel (optional)

Alle Hilfsmittel finden Sie auf Seite 19.

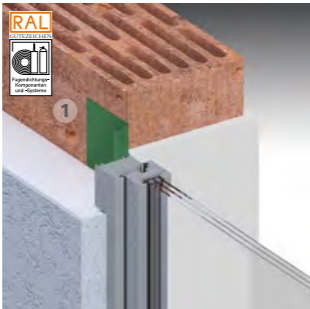
i3 Abdichtungslösungen für einschaliges Mauerwerk mit WDVS-Fassade Oberer Anschluss Neubau

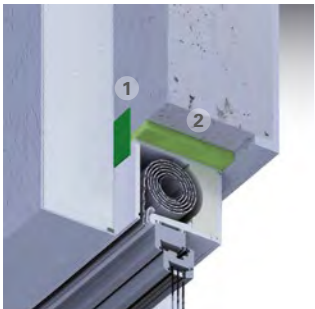
<p>In der Laibung</p>  <p>1 Multifunktionsfugenband</p>	<p>Zargenmontage</p>  <p>1 Multifunktionsfugenband 2 Vorwandmontage-Zarge</p>	<p>In der Laibung</p>  <p>1 Multifunktionsfugenband</p>	<p>Zargenmontage</p>  <p>1 Multifunktionsfugenband 2 Vorwandmontage-Zarge</p>
--	---	---	--

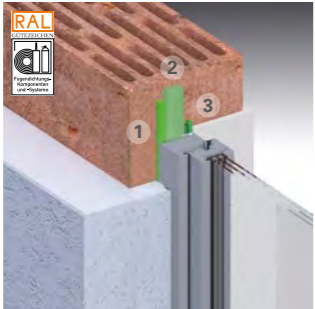
 <p>1 Fugendichtungsfolie mit Fensterfolienkleber 2 Schaum 3 Fugendichtungsfolie mit Fensterfolienkleber</p>	 <p>1 Fugendichtungsfolie mit Fensterfolienkleber Durch Gewerk WDVS</p>	 <p>1 Fugendichtungsfolie mit Fensterfolienkleber 2 Schaum 3 Fugendichtungsfolie mit Fensterfolienkleber</p>	 <p>1 Fugendichtungsfolie mit Fensterfolienkleber Durch Gewerk WDVS</p>
--	--	---	---



 <p>1 Fugendichtungsfolie mit Fensterfolienkleber 2 Multifunktionsfugenband für Rollladenkasten</p>	 <p>1 Fugendichtungsfolie mit Fensterfolienkleber 2 Multifunktionsfugenband für Rollladenkasten 3 Fugendichtungsfolie mit Fensterfolienkleber</p>	 <p>1 Fugendichtungsband 2 Schaum 3 Spritzbarer Dichtstoff mit Rundschnur</p>	 <p>1 Fugendichtungsfolie mit Fensterfolienkleber Durch Gewerk WDVS</p>
---	--	--	---

Nutzen Sie unser BaukastenSystem mit einer Vielzahl von RAL-geprüften Produkten!

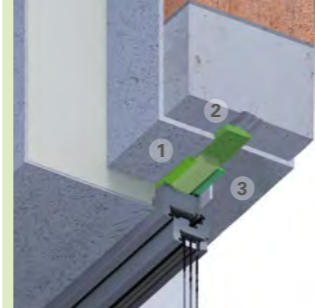
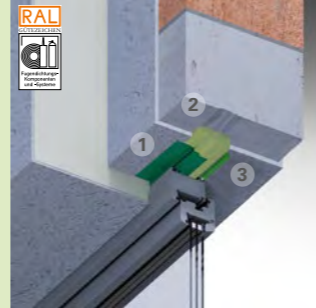
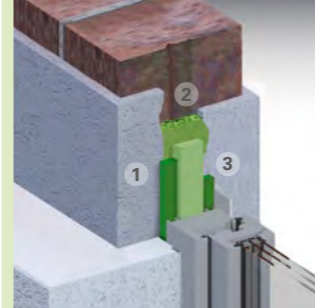
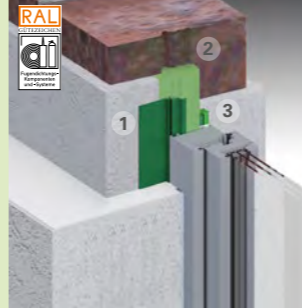

i3 Abdichtungslösungen für einschaliges Mauerwerk mit WDVS-Fassade Oberer Anschluss Altbau

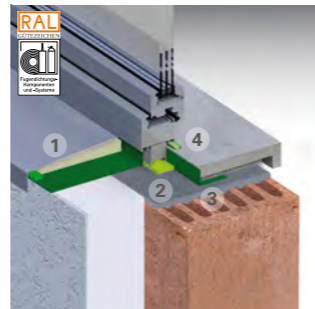
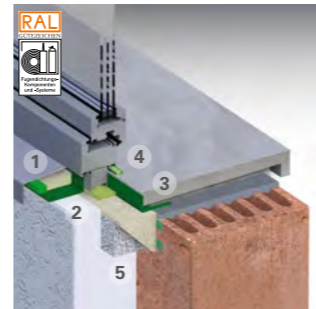
<p>In der Laibung</p>  <p>1 Fugendichtungsband 2 Schaum 3 Fugendichtungsband</p>	<p>Zargenmontage</p>  <p>1 Fugendichtungsfolie mit Fensterfolienkleber 2 Schaum 3 Spritzbarer Dichtstoff mit Rundschnur</p>	<p>In der Laibung</p>  <p>1 Fugendichtungsband 2 Schaum 3 Fugendichtungsband</p>	<p>Zargenmontage</p>  <p>1 Fugendichtungsfolie mit Fensterfolienkleber 2 Schaum 3 Spritzbarer Dichtstoff mit Rundschnur</p>
--	---	--	---

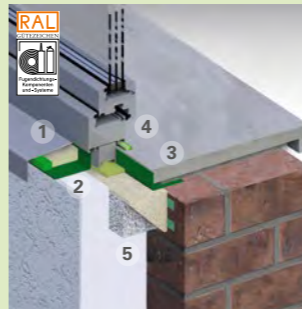
+ optische Leiste innen

<p>Unterer Anschluss Neubau</p> <p>In der Laibung</p>  <p>1 Fugendichtungsfolie mit Fensterfolienkleber 2 Schaum 3 Fugendichtungsfolie mit Fensterfolienkleber 4 Spritzbarer Dichtstoff mit Rundschnur</p>	<p>Zargenmontage</p>  <p>1 Fugendichtungsfolie mit Fensterfolienkleber 2 Schaum 3 Fugendichtungsfolie mit Fensterfolienkleber 4 Spritzbarer Dichtstoff mit Rundschnur 5 Vorwandmontage-Zarge</p>	<p>Unterer Anschluss Altbau</p> <p>In der Laibung</p>  <p>1 Fugendichtungsfolie mit Fensterfolienkleber 2 Schaum 3 Fugendichtungsfolie mit Fensterfolienkleber</p>	<p>Zargenmontage</p>  <p>1 Fugendichtungsfolie mit Fensterfolienkleber 2 Schaum 3 Fugendichtungsfolie mit Fensterfolienkleber 4 Spritzbarer Dichtstoff mit Rundschnur 5 Vorwandmontage-Zarge</p>
---	--	---	--

+ optische Leiste innen

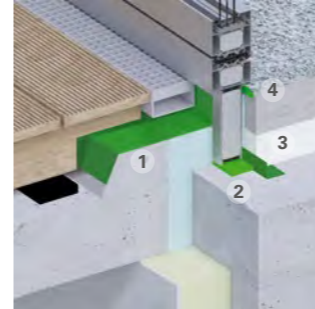
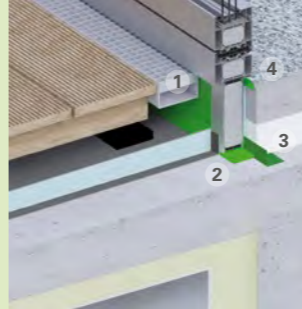
<p>Bodentiefer Anschluss Neubau</p> <p>Deckenanschluss</p>  <p>1 Fugendichtungsfolie mit Fensterfolienkleber 2 Schaum 3 Fugendichtungsfolie mit Fensterfolienkleber</p>	<p>Erdberührend</p>  <p>1 Dichtfolie (Bauwerksabdichtung) 2 Schaum 3 Fugendichtungsfolie mit Fensterfolienkleber</p>	<p>Balkon</p>  <p>1 Dichtfolie (Bauwerksabdichtung) 2 Schaum 3 Fugendichtungsfolie mit Fensterfolienkleber 4 Spritzbarer Dichtstoff mit Rundschnur</p>	<p>Bodentief Altbau</p>  <p>1 Dichtfolie (Bauwerksabdichtung) 2 Schaum 3 Fugendichtungsfolie mit Fensterfolienkleber 4 Spritzbarer Dichtstoff mit Rundschnur</p>
--	--	--	--

Sie haben die Wahl!

Mit dieser Produktzuordnung haben Sie die Möglichkeit, bei den vorgeschlagenen gängigsten Lösungsdetails (Seiten 8 + 9, 10, 12 + 13, 14, 16) das für Sie passende Produkt anhand der dort erwähnten Produktgruppe auszuwählen.

Nutzen Sie die Produktauswahl für die Planung Ihrer Projekte, indem Sie die i3-Produkte miteinander kombinieren.

i3-Produkte für die äußere Abdichtung	i3-Produkte für alle drei Ebenen
<p>Dichtfolie (Bereich Bauwerksabdichtung)</p> <p>ME110 Allwetterfolie ME220 EPDM-Folie Außen</p> <p>Fugendichtungsfolie</p> <p>ME500 TwinAktiv ME501 TwinAktiv HI ME508 TwinAktiv VV</p> <p>Fugendichtungsband</p> <p>TP600 Premium Fugendichtband TP601 Fugendichtband Control Außen TP602 Fensterfugen Dichtband TP610 Hochleistungs-Fugendichtband (HT)</p> <p>Spritzbarer Dichtstoff</p> <p>FA101 Fenster- und Anschlussfugen-Silikon SP525 Hochbaufugen-Dichtstoff SP925 Abdichtungsbeschichtung FLEX OS925 Flexible Abdichtungsbeschichtung</p>	<p>Multifunktionsfugenband</p> <p>TP651 Multifunktions-3-Ebenen-Fugendichtband FBA TP652 Multifunktions-3-Ebenen-Fugendichtband PLUS TP654 Multifunktions-3-Ebenen-Fugendichtband PRO</p>
i3-Produkte für zwei Ebenen	
<p>Fugendichtungsband für Rollladenkasten</p> <p>TP021 Wärmedämmband RK</p>	<p>Vorwandmontage-Systeme</p> <p>PR007 Fenstermontage-Zarge (SY001 PRO) PR010 Fenstermontage-Winkel (SY001 PRO) PR011 Fenstermontage-Platte (SY001 PRO) PR150 Fenstermontage-Riegel (SY002 SMART)</p>
i3-Produkte für die mittlere Abdichtung	
<p>Schaum</p> <p>FM210 Füll- und Dämmschaum PLUS FM230 Fenster- und Fassadenschaum PLUS</p> <p>Fugendichtungsband für Rollladenkasten</p> <p>TP021 Wärmedämmband RK</p>	<p>Hilfsmittel (optional)</p> <p>Alle Hilfsmittel finden Sie auf Seite 19.</p>
i3-Produkte für die innere Abdichtung	
<p>Fugendichtungsfolie</p> <p>ME410 Fenster-Butylband ME500 TwinAktiv EW ME501 TwinAktiv HI ME508 TwinAktiv VV</p> <p>Fugendichtungsband</p> <p>TP001 Fugendichtband Control innen</p> <p>Spritzbarer Dichtstoff</p> <p>FA101 Fenster- und Anschlussfugen-Silikon SP525 Hochbaufugen-Dichtstoff SP925 Abdichtungsbeschichtung FLEX</p> <p>Leiste</p> <p>TR520 illmod i-Kammerleiste</p>	

i3 Abdichtungslösungen für mehrschaliges Mauerwerk

Seitlicher Anschluss Neubau

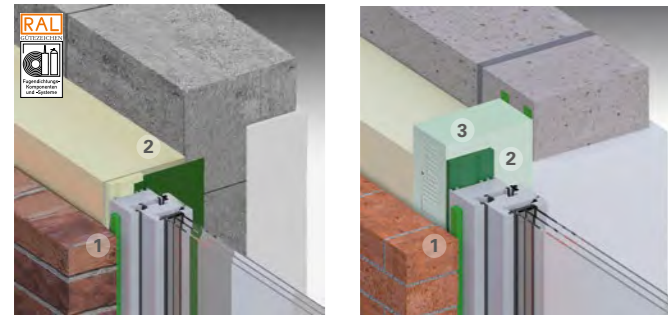

- Zargenmontage**
 - 1 Fugendichtungsband oder spritzbarer Dichtstoff mit Rundschnur
 - 2 Fugendichtungsfolie mit Fensterfolienkleber
- Ohne Dämmung**
 - 1 Fugendichtungsband oder spritzbarer Dichtstoff mit Rundschnur
 - 2 Multifunktionsfugenband
 - 3 Vorwandmontage-Riegel

Seitlicher Anschluss Altbau

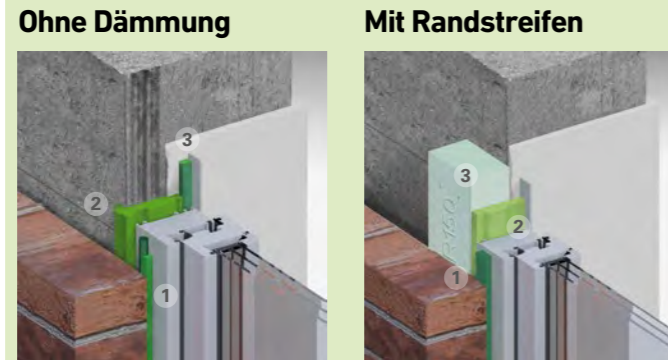

- Mit Randstreifen**
 - 1 Fugendichtungsband oder spritzbarer Dichtstoff mit Rundschnur
 - 2 Schaum
 - 3 Fugendichtungsband
- Mit Randstreifen (Altbau)**
 - 1 Fugendichtungsband oder spritzbarer Dichtstoff mit Rundschnur
 - 2 Multifunktionsfugenband
 - 3 Vorwandmontage-Riegel als Randstreifen

Oberer Anschluss Neubau

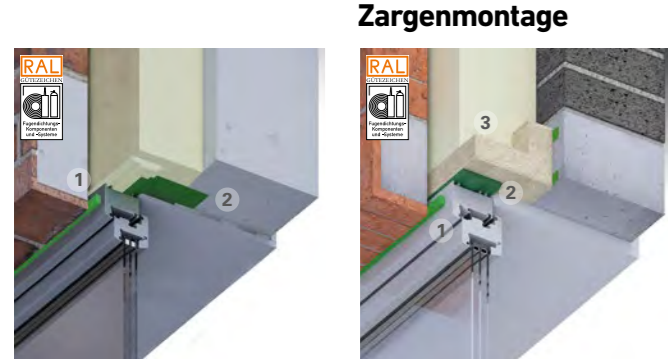

- Zargenmontage**
 - 1 Fugendichtungsband oder spritzbarer Dichtstoff mit Rundschnur
 - 2 Fugendichtungsfolie mit Fensterfolienkleber
- Zargenmontage (Altbau)**
 - 1 Fugendichtungsband oder spritzbarer Dichtstoff mit Rundschnur
 - 2 Multifunktionsfugenband
 - 3 Vorwandmontage-Riegel

Unterer Anschluss Neubau

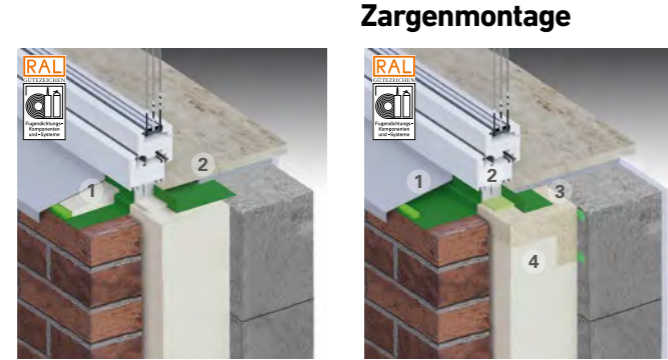

- Zargenmontage**
 - 1 Fugendichtungsfolie mit Fensterfolienkleber
 - 2 Fugendichtungsfolie mit Fensterfolienkleber
- Zargenmontage (Altbau)**
 - 1 Fugendichtungsfolie mit Fensterfolienkleber
 - 2 Schaum
 - 3 Fugendichtungsfolie mit Fensterfolienkleber
 - 4 Vorwandmontage-Zarge

Mit Schleppfolie



- 1 Fugendichtungsband oder spritzbarer Dichtstoff mit Rundschnur
- 2 Fugendichtungsfolie mit Fensterfolienkleber
- 3 Fugendichtungsfolie als Schleppfolie

Zargenmontage



- 1 Fugendichtungsband oder spritzbarer Dichtstoff mit Rundschnur
- 2 Multifunktionsfugenband für Rollladenkasten
- 3 Vorwandmontage-Riegel

Mit Rollschicht



- 1 Fugendichtungsfolie mit Fensterfolienkleber und spritzbarer Dichtstoff mit Rundschnur
- 2 Fugendichtungsfolie mit Fensterfolienkleber und spritzbarer Dichtstoff mit Rundschnur
- 3 Fugendichtungsfolie mit Fensterfolienkleber und spritzbarer Dichtstoff mit Rundschnur
- 4 Vorwandmontage-Zarge

Bodentief/Balkon

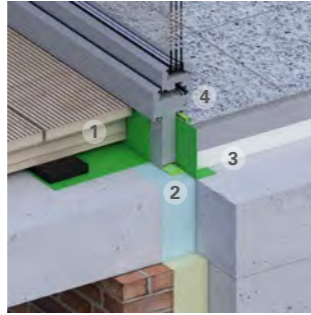

- 1 Dichtfolie (Bauwerksabdichtung)
- 2 Schaum
- 3 Fugendichtungsfolie mit Fensterfolienkleber und spritzbarer Dichtstoff mit Rundschnur
- 4 Vorwandmontage-Zarge

Wissenswertes

Außenabdichtung bei hinterlüfteten Fassaden

Bei hinterlüfteten Fassaden können bei der Außenabdichtung auch Produkte mit hohen Sd-Werten eingesetzt werden, ohne dass die Regel „innen dichter als außen“ verletzt wird.

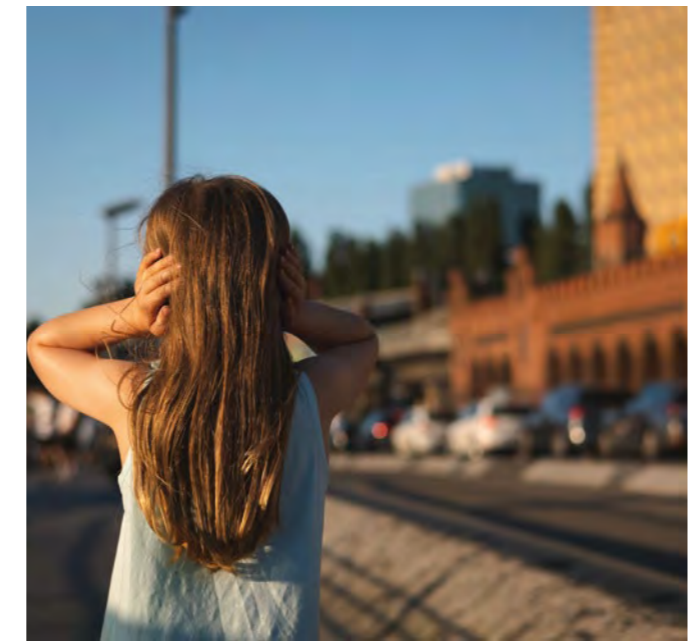

Anforderungen an den Schallschutz

Nach dem neuesten RAL-Leitfaden zur Montage 2020 muss ein dB-genauer Nachweis für das Bau-Schalldämmmaß erfolgen. Im Wesentlichen werden Wand, Fenster und Fuge einbezogen. Um keine Verschlechterung im eingebauten Zustand zu erfahren, sollte die Fuge mit einem um 10 dB erhöhten Wert gerechnet werden.

Unsere Empfehlung:

Nutzen Sie unser i3 ProSystem Schallschutz. Je nachdem welche der 3 verfügbaren Einbauvarianten bzw. welche Produktkombination verwendet wird, kann ein Schalldämmmaß von 57-63 dB erzielt werden. Mehr Infos auf Seite 13.

Unsere Empfehlung:

Dank der FX760 Absturzsicherungsglasche in Kombination mit dem Multifunktionsband TP654 sorgt das i3 Pro-System Absturzsicherung nicht nur für eine sichere Verankerung, sondern auch für eine zuverlässige und langfristige Fugenabdichtung, die Mängelanzeigen und teure Nachbearbeitung vermeidet. Mehr Infos auf Seite 14.

Absturzsichernde Fensterelemente

Ein wesentlicher Kernpunkt bei der Baukonstruktion ist die Sicherheit – das gilt auch für den Fensterbereich –, insbesondere bei den beliebten modernen bodentiefen Fensterelementen. Ab einer bestimmten Sturzhöhe (meist 1 m, in Bayern schon ab 0,5 m) ist der Einbau einer sogenannten Absturzsicherung vorgeschrieben. Solche Fenster sind Sonderkonstruktionen, die absturzsichernd auszuführen und nachzuweisen sind. Ein absturzsicherndes Fensterelement ist aber nur dann wirksam, wenn es auch absturzsichernd montiert wird. Je nach Fenstertyp (Festverglasung, mit Brüstungsriegel oder mit im Blendrahmen vorgehängter Brüstung) sind passende Befestigungsvarianten zum Tragwerk vorzusehen. Sie bedürfen eines statischen Nachweises – vom Prinzip ist es mit Balkon- und Treppengeländern vergleichbar. Diese statischen Berechnungen gehören zum Standsicherheitsnachweis des Gebäudes und werden von Bauingenieuren (Statikern) geführt. Wird dieser Nachweis von dem ausführenden Unternehmen gefordert, ist das nach VOB eine Sonderleistung, die entsprechend zu vergüten ist.

Mit den FX760 Absturzsicherungsglaschen können übliche Fensterbefestigungen ertüchtigt werden.



Sie haben die Wahl!

Mit dieser Produktzuordnung haben Sie die Möglichkeit, bei den vorgeschlagenen gängigsten Lösungsdetails (Seiten 8 + 9, 10, 12 + 13, 14, 16) das für Sie passende Produkt anhand der dort erwähnten Produktgruppe auszuwählen.

Nutzen Sie die Produktauswahl für die Planung Ihrer Projekte, indem Sie die i3-Produkte miteinander kombinieren.

i3-Produkte für die äußere Abdichtung

Dichtfolie (Bereich Bauwerksabdichtung)

- ME110 Allwetterfolie
- ME220 EPDM-Folie Außen

Fugendichtungsfolie

- ME500 TwinAktiv
- ME501 TwinAktiv HI
- ME508 TwinAktiv VV

Fugendichtungsband

- TP600 Premium Fugendichtband
- TP601 Fugendichtband Control Außen
- TP602 Fensterfugen Dichtband
- TP610 Hochleistungs-Fugendichtband (HT)

Spritzbarer Dichtstoff

- FA101 Fenster- und Anschlussfugen-Silikon
- SP525 Hochbaufugen-Dichtstoff
- SP925 Abdichtungsbeschichtung FLEX
- OS925 Flexible Abdichtungsbeschichtung

i3-Produkte für die mittlere Abdichtung

Schaum

- FM210 Füll- und Dämmschaum PLUS
- FM230 Fenster- und Fassadenschaum PLUS

Fugendichtungsband für Rollladenkasten

- TP021 Wärmedämmband RK

i3-Produkte für die innere Abdichtung

Fugendichtungsfolie

- ME410 Fenster-Butylband
- ME500 TwinAktiv EW
- ME501 TwinAktiv HI
- ME508 TwinAktiv VV

Fugendichtungsband

- TP001 Fugendichtband Control innen

Spritzbarer Dichtstoff

- FA101 Fenster- und Anschlussfugen-Silikon
- SP525 Hochbaufugen-Dichtstoff
- SP925 Abdichtungsbeschichtung FLEX

Leiste

- TR520 illmod i-Kammerleiste

i3-Produkte für alle drei Ebenen

Multifunktionsfugenband

- TP651 Multifunktions-3-Ebenen-Fugendichtband FBA
- TP652 Multifunktions-3-Ebenen-Fugendichtband PLUS
- TP654 Multifunktions-3-Ebenen-Fugendichtband PRO

i3-Produkte für zwei Ebenen

Fugendichtungsband für Rollladenkasten

- TP021 Wärmedämmband RK

Vorwandmontage-Systeme

- PR007 Fenstermontage-Zarge (SY001 PRO)
- PR010 Fenstermontage-Winkel (SY001 PRO)
- PR011 Fenstermontage-Platte (SY001 PRO)
- PR150 Fenstermontage-Riegel (SY002 SMART)

Hilfsmittel (optional)

Alle Hilfsmittel finden Sie auf Seite 19.

i3 Abdichtungslösungen für die Holzbauweise

Oberer Anschluss Neubau



1 Multifunktionsfugenband

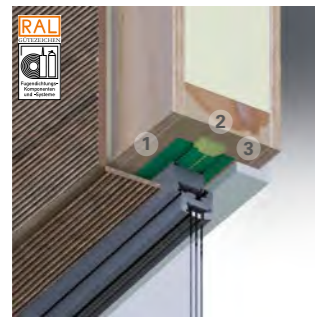

1 Fugendichtungsfolie mit Fensterfolienkleber
2 Schaum



1 Multifunktionsfugenband



1 Fugendichtungsfolie mit Fensterfolienkleber
2 Schaum
3 Fugendichtungsfolie mit Fensterfolienkleber



1 Multifunktionsfugenband

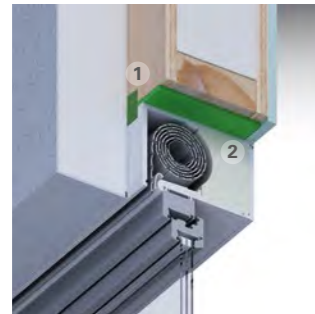

1 Fugendichtungsfolie mit Fensterfolienkleber
2 Multifunktionsfugenband für Rollladenkästen

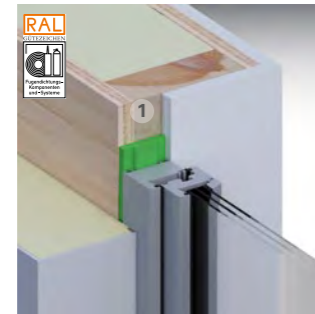

1 Multifunktionsfugenband

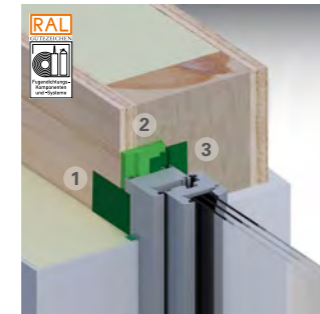

1 Fugendichtungsfolie mit Fensterfolienkleber
2 Schaum
3 Fugendichtungsfolie mit Fensterfolienkleber

Unterer Anschluss Neubau

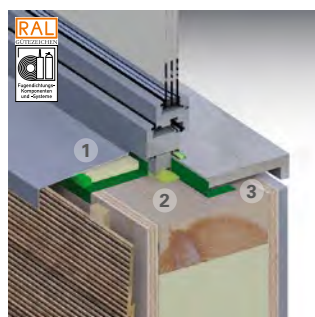

1 Fugendichtungsfolie mit Fensterfolienkleber
2 Schaum
3 Fugendichtungsfolie mit Fensterfolienkleber

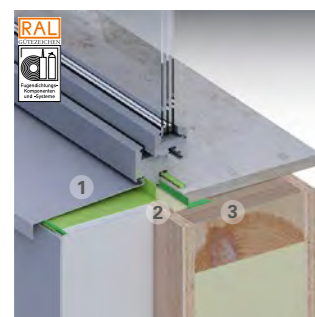

1 Fugendichtungsfolie mit Fensterfolienkleber
2 Schaum
3 Fugendichtungsfolie mit Fensterfolienkleber

Seitlicher Anschluss Altbau

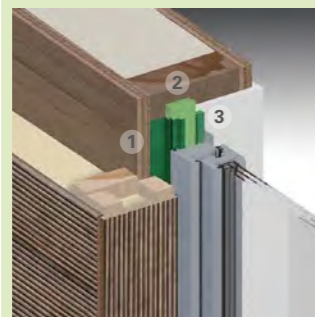

1 Fugendichtungsfolie mit Fensterfolienkleber
2 Schaum
3 Fugendichtungsband

+ optische Leiste innen



1 Fugendichtungsfolie mit Fensterfolienkleber
2 Schaum
3 spritzbarer Dichtstoff mit Rundschnur

Wissenswertes

Einbruchhemmung mit Spritzverklötzung (RC2 und RC3)

Die Zahl der Einbrüche befindet sich nach wie vor auf einem hohen Niveau. Die Polizeistatistiken zeigen aber, dass einbruchhemmende Tür- und Fensterelemente zu deutlichen Senkungen der Einbruchszahlen führen. Ein einbruchhemmendes Fensterelement zeigt aber nur dann die volle Wirkung, wenn es auch einbruchhemmend im Tragwerk montiert wird, denn oft lassen sich geschlossene Fenster mithilfe eines „Kuhfußes“ geräuscharm aushebeln. Hier ist die illbruck-Spritzverklötzung mit dem SP351 ein sicherer Weg. Sie ist speziell für den Einbau von Sicherheitsfenstern bis zur Klasse RC3 geprüft. Durch die druckfesten Spritzklötze erhält das Fenster sogar bis zu 80 % mehr Halt. Deshalb kann man den SP351 auch hervorragend für schwere Elemente und Hauseingangstüren verwenden.



Unsere Empfehlung:

Der SP351 Fenstermontage-Kleber kann auch zum spannungsausgleichenden Kleben unterschiedlicher Materialien im Fensterbau und in der Fenstermontage, die vor allem eine sofortige hohe Anfangshaftung benötigen, verwendet werden. Bei der Verklebung von Metallfensterbänken ist die Antidröhnwirkung ein zusätzlicher Nutzen. Zudem bietet der Kleber eine emissionsarme Verklebung (EC1PLUS-Zertifizierung). Für Details QR-Code scannen:

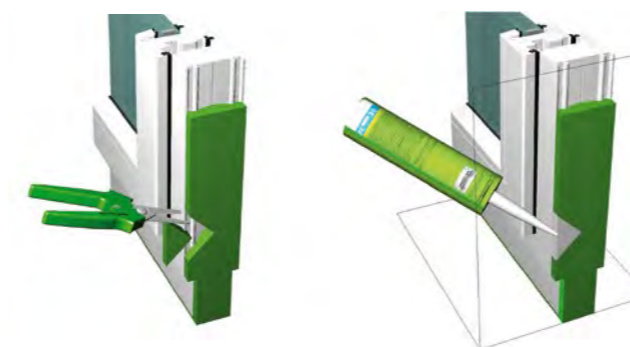

Sie haben die Wahl!

Mit dieser Produktzuordnung haben Sie die Möglichkeit, bei den vorgeschlagenen gängigsten Lösungsdetails (Seiten 8 + 9, 10, 12 + 13, 14, 16) das für Sie passende Produkt anhand der dort erwähnten Produktgruppe auszuwählen.

Nutzen Sie die Produktauswahl für die Planung Ihrer Projekte, indem Sie die i3-Produkte miteinander kombinieren.

i3-Produkte für die äußere Abdichtung

Dichtfolie (Bereich Bauwerksabdichtung)

ME110 Allwetterfolie
ME220 EPDM-Folie Außen

Fugendichtungsfolie

ME500 TwinAktiv
ME501 TwinAktiv HI
ME508 TwinAktiv VV

Fugendichtungsband

TP600 Premium Fugendichtband
TP601 Fugendichtband Control Außen
TP602 Fensterfugen Dichtband
TP610 Hochleistungs-Fugendichtband (HT)

Spritzbarer Dichtstoff

FA101 Fenster- und Anschlussfugen-Silikon
SP525 Hochbaufugen-Dichtstoff
SP925 Abdichtungsbeschichtung FLEX
OS925 Flexible Abdichtungsbeschichtung

i3-Produkte für die mittlere Abdichtung

Schaum

FM210 Füll- und Dämmschaum PLUS
FM230 Fenster- und Fassadenschaum PLUS

Fugendichtungsband für Rollladenkästen

TP021 Wärmedämmband RK

i3-Produkte für die innere Abdichtung

Fugendichtungsfolie

ME410 Fenster-Butylband
ME500 TwinAktiv EW
ME501 TwinAktiv HI
ME508 TwinAktiv VV

Fugendichtungsband

TP001 Fugendichtband Control innen

Spritzbarer Dichtstoff

FA101 Fenster- und Anschlussfugen-Silikon
SP525 Hochbaufugen-Dichtstoff
SP925 Abdichtungsbeschichtung FLEX

Leiste

TR520 illmod i-Kammerleiste

i3-Produkte für alle drei Ebenen

Multifunktionsfugenband

TP651 Multifunktions-3-Ebenen-Fugendichtband FBA
TP652 Multifunktions-3-Ebenen-Fugendichtband PLUS
TP654 Multifunktions-3-Ebenen-Fugendichtband PRO

i3-Produkte für zwei Ebenen

Fugendichtungsband für Rollladenkästen

TP021 Wärmedämmband RK

Vorwandmontage-Systeme

PR007 Fenstermontage-Zarge (SY001 PRO)
PR010 Fenstermontage-Winkel (SY001 PRO)
PR011 Fenstermontage-Platte (SY001 PRO)
PR150 Fenstermontage-Riegel (SY002 SMART)

Hilfsmittel (optional)

Alle Hilfsmittel finden Sie auf Seite 19.

i3 Produkte im Überblick

	Kerneigenschaften	Zertifikate		Fenster			Mauerwerk			
		RAL-Zertifikat	EC1, EC1PLUS	Außen	Mitte	Innen	1-schalig	WDVS	Holz-rahmen	2-schalig
i3 Spritzbare Kleber- und Fugendichtstoffe										
FA101 Fenster- und Anschlussfugen-Silikon	Abriebfest und anstrichverträglich, besonders für glatte Oberflächen	•	•	•		•	•	•	•	
SP525 Hochbaufugen-Dichtstoff	Luft- und schlagregendicht, schalldämmend	•	•	•		•	•	•	•	
SP351 Fenstermontage-Kleber	Spritzklotz		•	•		•	•	•	•	
SP925 Abdichtungsbeschichtung FLEX	Streichbare Folie		•	•		•	•	•	•	
OS925 Flexible Abdichtungsbeschichtung	Schutzschicht gegen anstehendes Wasser am Bauwerk, fugenlose Membran, hohe Flexibilität und Elastizität			•		•	•	•	•	
i3 Fugendichtungsbänder										
TP001 Fugendichtband Control Innen	Zeitgenaue Aktivierung, luftdicht					•	•	•	•	
TP600 Premium Fugendichtband	Premiumband auch für extreme Anforderungen bis zu 40 mm	•	•	•		•	•	•	•	
TP601 Fugendichtband Control Aussen	Zeitgenaue Aktivierung, schlagregendicht			•		•	•	•	•	
TP602 Fensterfugen Dichtband	Sicherheit durch maximalen Einsatzbereich		•	•		•	•	•	•	
TP610 Hochleistungs-Fugendichtband HIGH TACK	Optimierte Selbstklebeausrüstung für eine sichere Haftung		•	•		•	•	•	•	
i3 Multifunktionsdichtungsbänder										
TP021 Wärmedämmband RK	Große Bautiefen (Hebeschiebetüren/Rolladenkästen)		•	•	•	•	•	•	•	
TP651 Multifunktions-3-Ebenen Fugendichtband FBA	Schmale Bautiefen			•	•	•	•	•	•	
TP652 Multifunktions-3-Ebenen Fugendichtband PLUS	Multifunktional, Stufentechnologie für erweiterten Anwendungsbereich	•	•	•	•	•	•	•	•	
TP654 Multifunktions-3-Ebenen Fugendichtband PRO	Bis 1050 Pa, verwechslungssichere Montage, großer Einsatzbereich		•	•	•	•	•	•	•	
i3 Fugendichtungsfolien										
ME410 Fenster-Butylband	Hoher Schallschutz					•	•	•	•	
ME500 TwinAktiv EW	Für innen und außen	•	•	•		•	•	•	•	
ME501 TwinAktiv HI	12 Monate UV-beständig		•	•		•	•	•	•	
ME508 TwinAktiv VV	Vollflächig selbstklebend	•	•	•	•	•	•	•	•	
i3 Dichtfolien										
ME110 Allwetterfolie	Wasserdicht, vollflächig selbstklebend, auch nach DIN 18195		•	•		•	•	•	•	
ME220 EPDM-Folie Außen	Wasserdicht, witterungsbeständig			•		•	•	•	•	
i3 Fugendämmung										
FM210 Füll- und Dämmschaum PLUS	Hoher Schallschutz bis zu 60 dB		•	•		•	•	•	•	
FM230 Fenster- und Fassadenschaum PLUS	Sehr hohe Elastizität > 30 % für eine RAL-gerechte Verfüllung	•	•	•		•	•	•	•	
i3 Befestigungssysteme										
FX760 Absturzsicherungs-Lasche	ETB-Richtlinie geprüft					•	•	•	•	
SY001 Vorwandmontage-System PRO										
PR007 Fenstermontage-Zarge (mit SP340)	90 mm	•	•		•		•		•	
PR010 Fenstermontage-Winkel (mit SP340)	120–200 mm	•	•		•		•		•	
PR011 Fenstermontage-Platte (mit SP340)	35 und 50 mm	•	•		•		•		•	
SY002 Vorwandmontage-System SMART										
PR150 Fenstermontage-Riegel	Mechanische Befestigung			•		•	•	•	•	

Vorwandmontage-System
PRO



Vorwandmontage-System
SMART



Produkteigenschaften

- PUR-Recyclat-Material mit 550 kg/m³
- Kleb- und schraubbasiertes System
- Für extremste Anforderungen
- Drei spezialisierte Profilformen, stumpf gestoßen



Produktnutzen

- Extrem hohe Klebanfanghaftung mit dem SP340 Sofort-Haftkleber
- Höchster Schallschutz der Anschlussfuge
- Absturzsicherung mit illbruck FX760 nachgewiesen
- Hohe Flexibilität durch Kombination der Profilformen und Systeme

Alle Infos zum SY001 Vorwandmontage-System PRO:

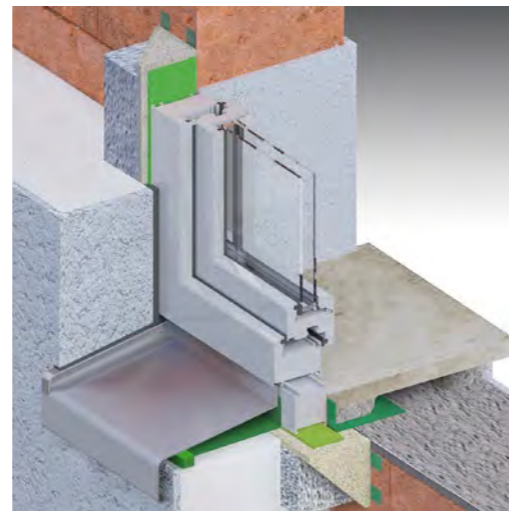
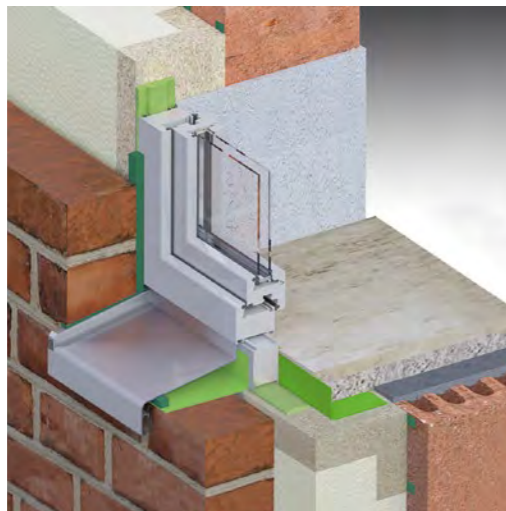
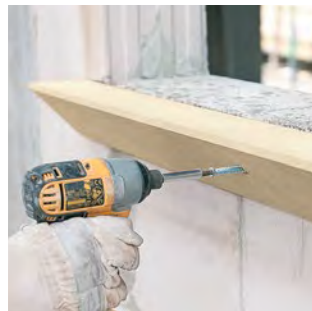

Produkteigenschaften

- EPS-Material mit 150 kg/m³
- Schraubbasiertes System
- Kein Vorbohren, kein Primern
- Ein Riegel mit Spitze und Nocke (Pfeilverbinder)

Produktnutzen

- Bohr- und Schraubmarkierung als Montagehilfe zur sicheren Montage
- Homogener Aufbau der Zarge bietet statische Sicherheit
- Robuste Pfeil-Stoßverbindungen für eine kraftschlüssige Verklebung der einzelnen Riegel mit dem SP351 Fenstermontage-Kleber
- Schnellste Zargenmontage ohne Verschraubung der Stoßpunkte

Alle Infos zum neuen SY002 Vorwandmontage-System SMART:

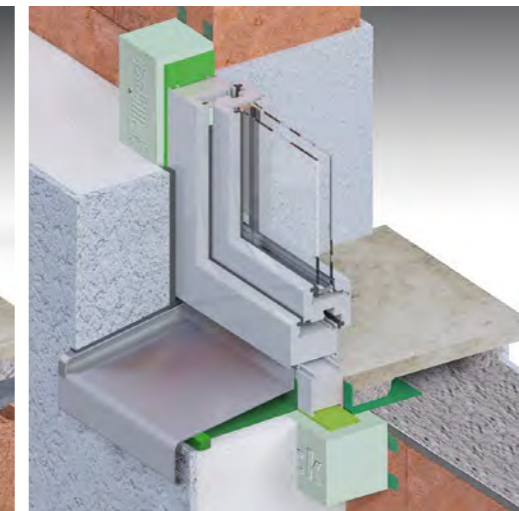
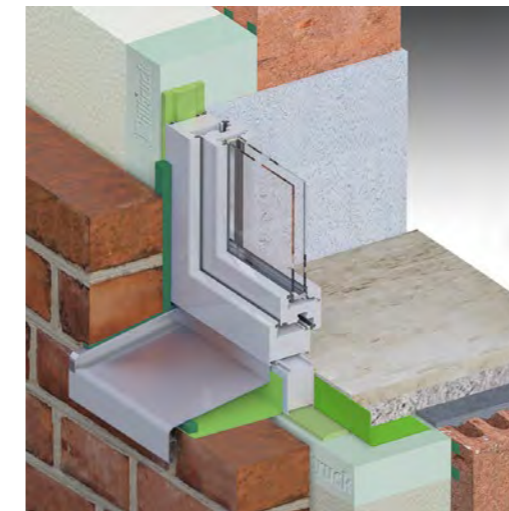
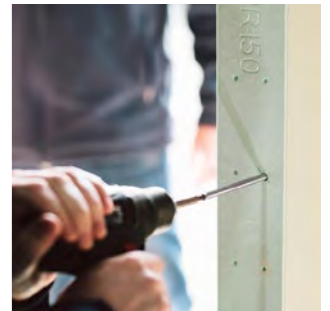
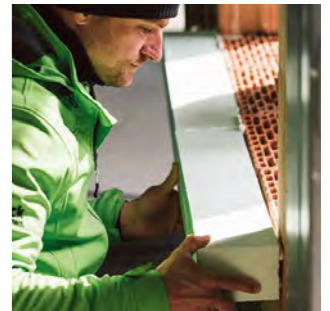

TIPP:

Sprechen Sie mit unseren Spezialisten über Ihre Bauvorhaben und welches Vorwandmontage-System dabei zum Einsatz kommen kann.



Tremco CPG produziert leistungsstarke Bauprodukte und löst die komplexen Anforderungen, mit denen sich die Bauindustrie heute konfrontiert sieht. Europas führende Marken für Abdichtung und Beschichtung finden sich hier unter einem Dach: illbruck, Flowcrete, Nullifire, Tremco, Vandex, Dryvit und Nudura. Mit über 1.400 Mitarbeitenden und innovativen Produktlösungen sind wir immer an der Seite unserer Partner und gestalten so zusammen eine Zukunft, in der Gebäude hinsichtlich Nachhaltigkeit, Energieeffizienz und Langlebigkeit neue Maßstäbe setzen.

Unser Sortiment umfasst Lösungen für die Bereiche Fugenabdichtung, Kleben und Isolieren, passiver Brandschutz, Bodenbeschichtung, Dachabdichtung und Betonschutz/-instandsetzung. Egal, welche Anforderung Sie haben: Mit den Produktmarken der Tremco CPG sind Sie immer auf der sicheren Seite. Denn wir decken nahezu jede Anwendung mit unseren Produkten und Services ab – damit Sie jeden Tag erfolgreicher sind.

Tremco CPG ist Teil von RPM International Inc., einem der weltweit führenden Hersteller von Bauprodukten für den Industrie- und Konsumgüterbereich.

Unsere Werte



Europas erfolgreiche Marken für Abdichtung und Beschichtung ...



Unsere starke Marken schützen alle Seiten des Gebäudes

By your side ●

Bewährte Produktlösungen für jede Anforderung



- | | |
|--|--|
| <p>1. Fenstermontage illbruck</p> | <p>6. Parkhausbeschichtung Flowcrete</p> |
| <p>2. Fassadenbau illbruck</p> | <p>7. Brandabschottung Nullifire</p> |
| <p>3. Innenausbau illbruck</p> | <p>8. Stahlbrandschutz Nullifire</p> |
| <p>4. Fugenlose Bodenbeschichtung Flowcrete</p> | <p>9. Trink- und Abwasseranlagenbeschichtung Vandex</p> |
| <p>5. Unterbodenaufbau Flowcrete</p> | <p>10. Bauwerksabdichtung & Betonsanierung Vandex</p> |

Bleiben Sie informiert

Abonnieren Sie unseren E-Mail-Newsletter und folgen Sie uns auf unseren Social-Media-Kanälen

E-Mail-Newsletter

illbruck.com/de_DE/kontakt/newsletter/



Social-Media-Kanäle

[/TremcoCPGDeutschland](https://www.facebook.com/TremcoCPGDeutschland/)

[/company/tremco-cpg-deutschland](https://www.linkedin.com/company/tremco-cpg-deutschland/)



Gleich anmelden!
Abonnieren Sie unseren Newsletter und folgen Sie uns



Construction Products Group

Tremco CPG Germany GmbH
Werner-Haepf-Str. 1
92439 Bodenwöhr
Deutschland

T. +49 9434 208-0
F. +49 9434 208-230
info.de@tremcocpg.com
www.tremcocpg.eu